

创新一代

中重型商用车电驱动底盘介绍

汉沃科技
www.hanworld.tech

汇报人：王双
电话：139-9788-1033
服务热线：400-027-8827

汉沃创新一代中重型商用车电驱动底盘的主要特点：

原生电驱动设计

极致模块化

颠覆车型定义

应用场景多元化

新车型快速导入

性能价格比更具优势

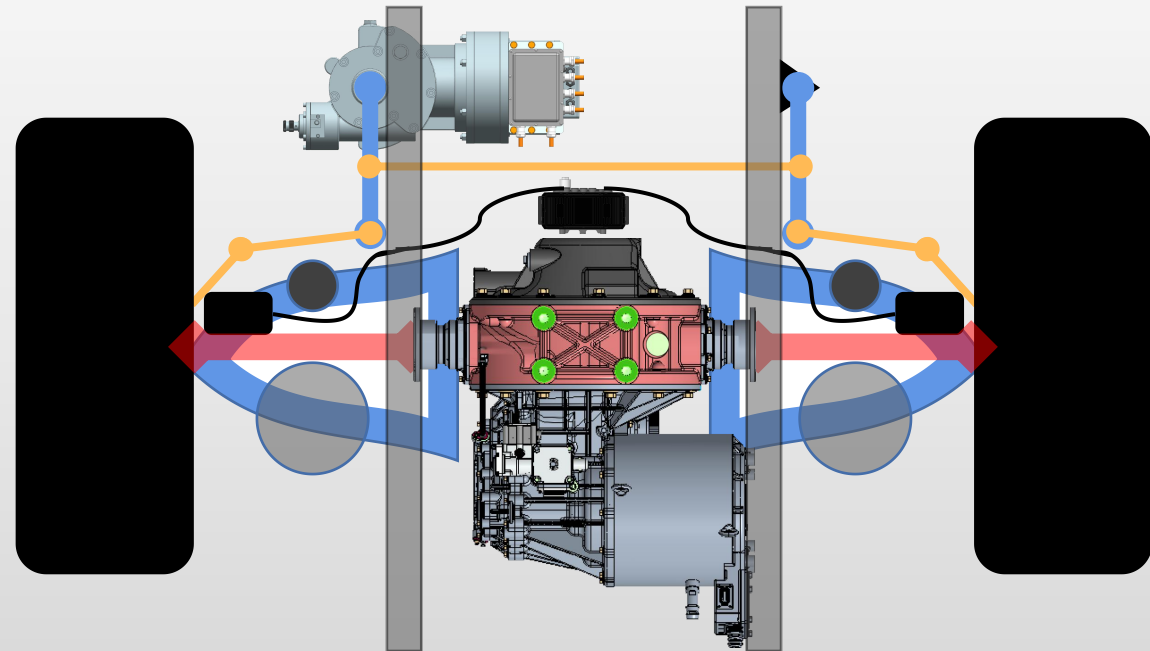

核心组件——百变行驶模块

汉沃科技
www.hanworld.tech

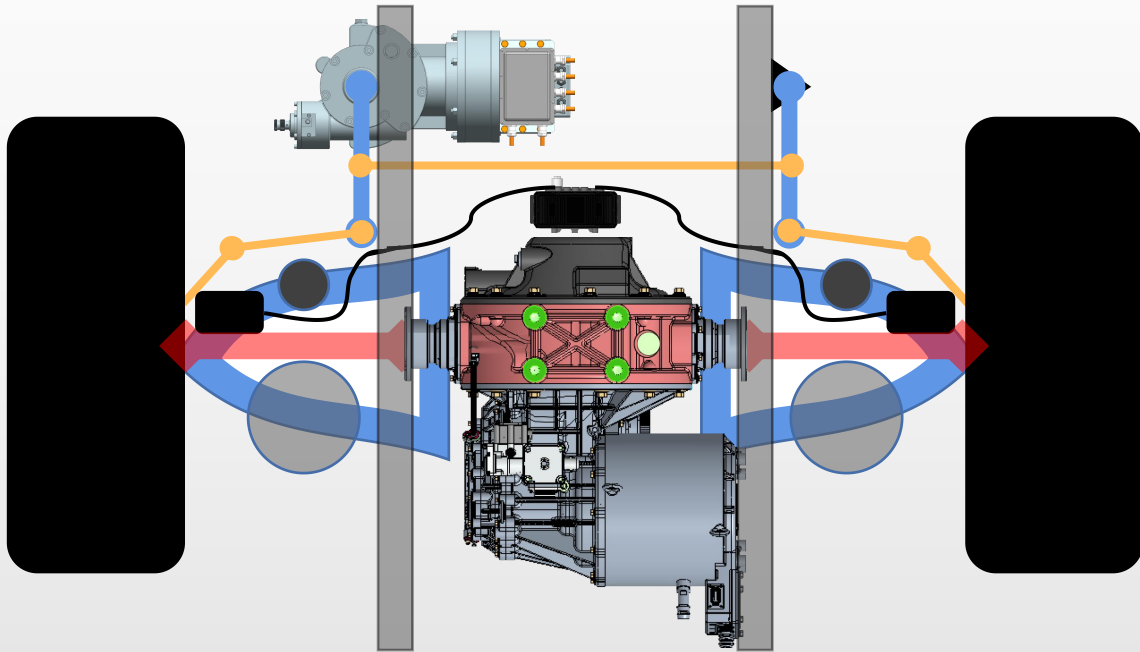

- 集动力总成、悬架、制动、转向系统于一身且根据需要随意组合
- 额定轴荷：6000kg-10000kg
- 动力总成：分布式电驱动动力，240PS-350PS，2-4档自动变速，可选轮边减速
- 悬架系统：独立空气悬架，ECAS系统
- 制动系统：气压盘式制动，EBS系统
- 转向系统：纯电机助力，EPS系统
- 其他：可用于常规物流运输，亦可拓展为线控底盘用于高等级智能驾驶

基本形态①：承载/制动功能

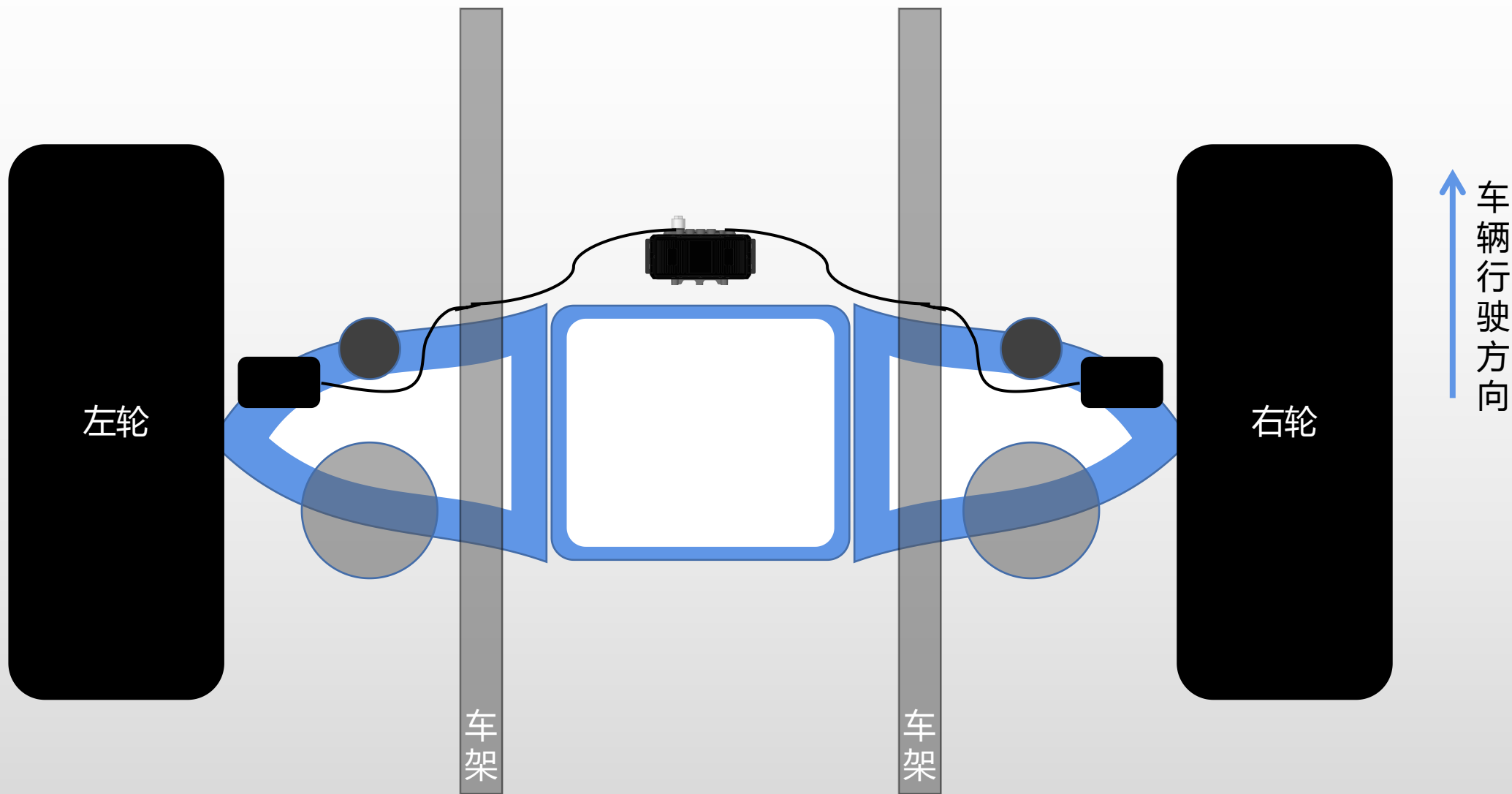

基本形态②：承载/制动/转向功能

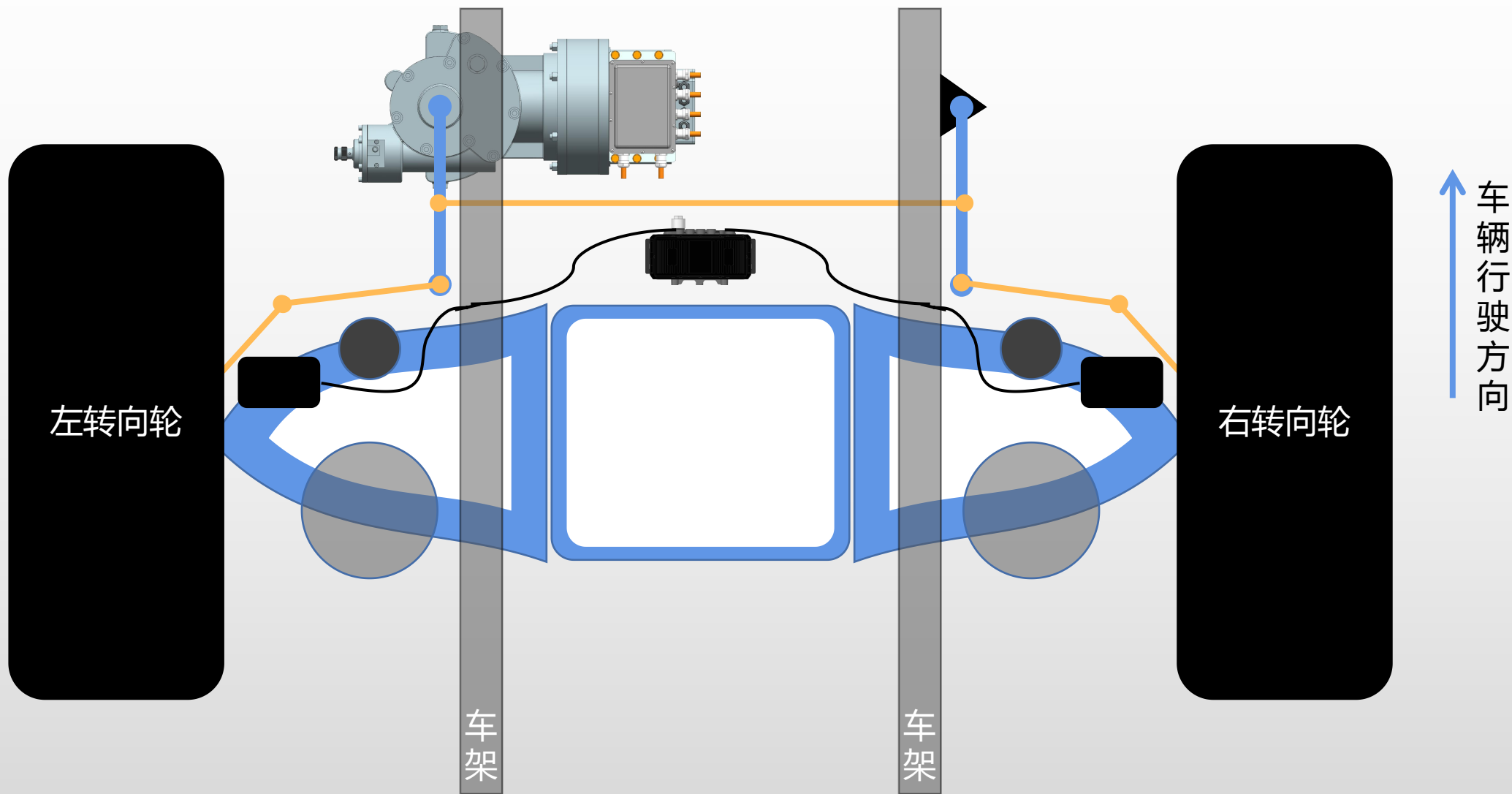

基本形态③：承载/制动/驱动功能

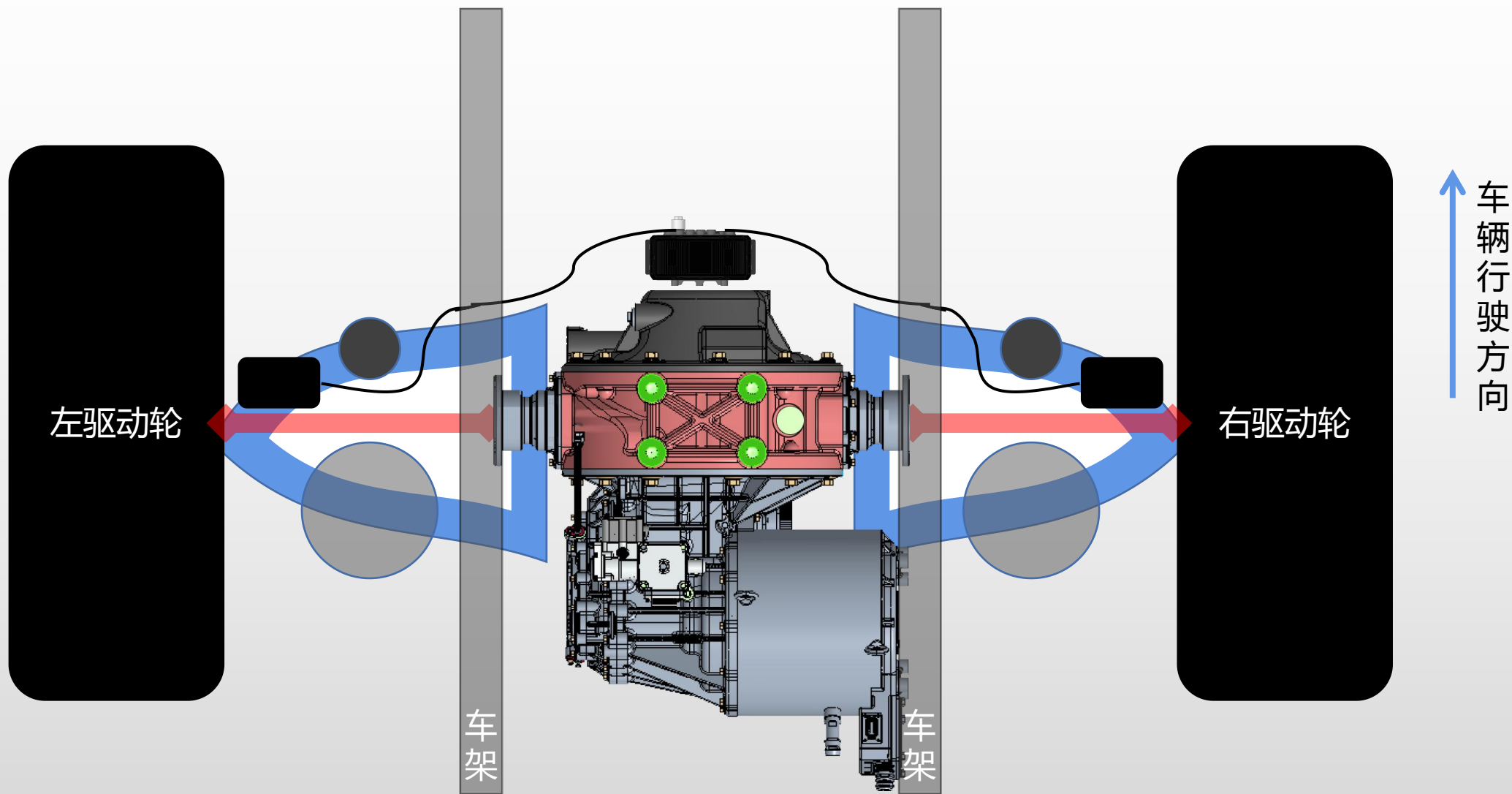

基本形态④：承载/制动/驱动/转向功能 汉 沃 科 技

www.hanworld.tech

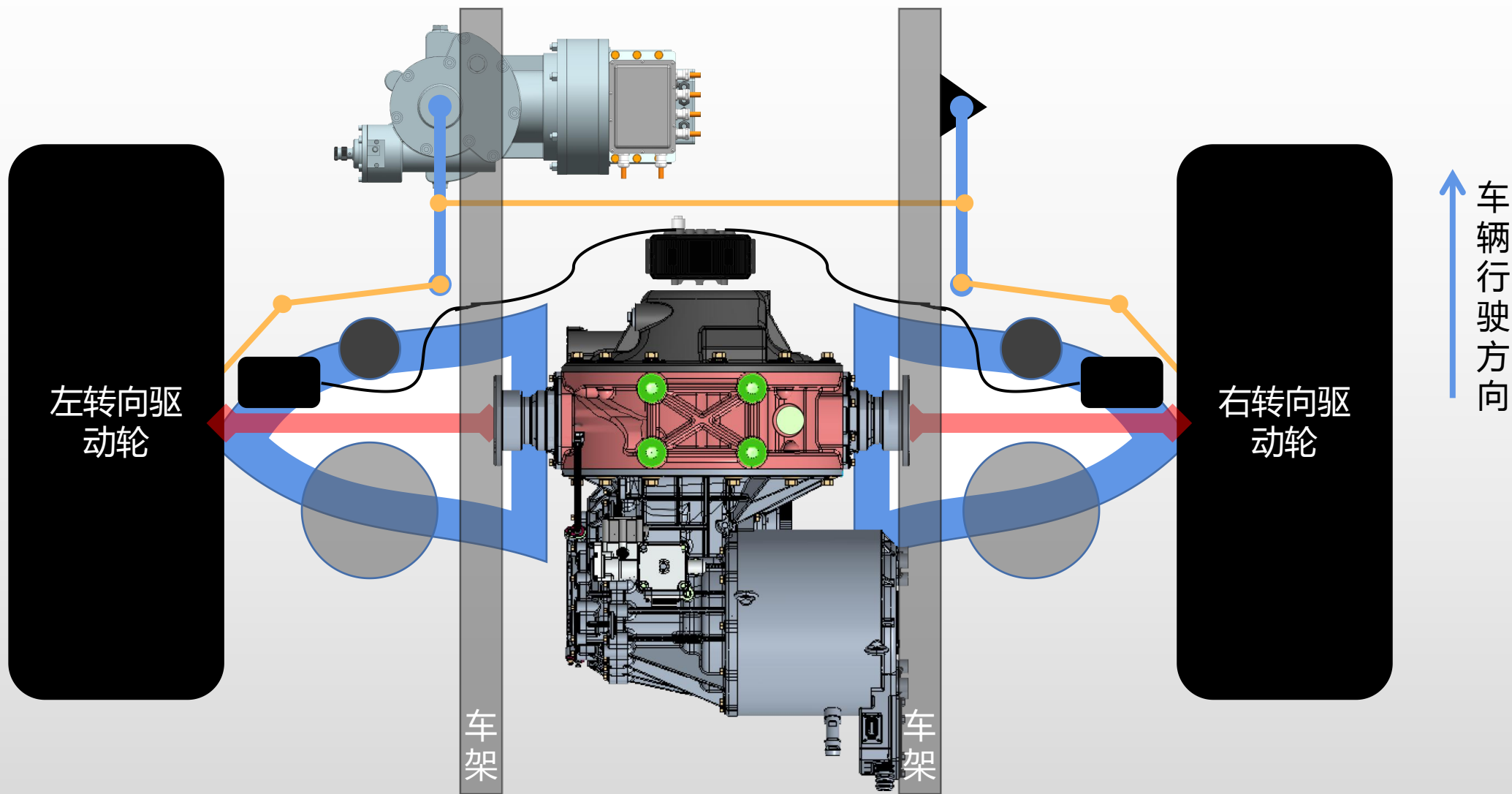

基本形态⑤：承载/制动/驱动/转向 (冗余) 功能 **沃科技** www.hanworld.tech

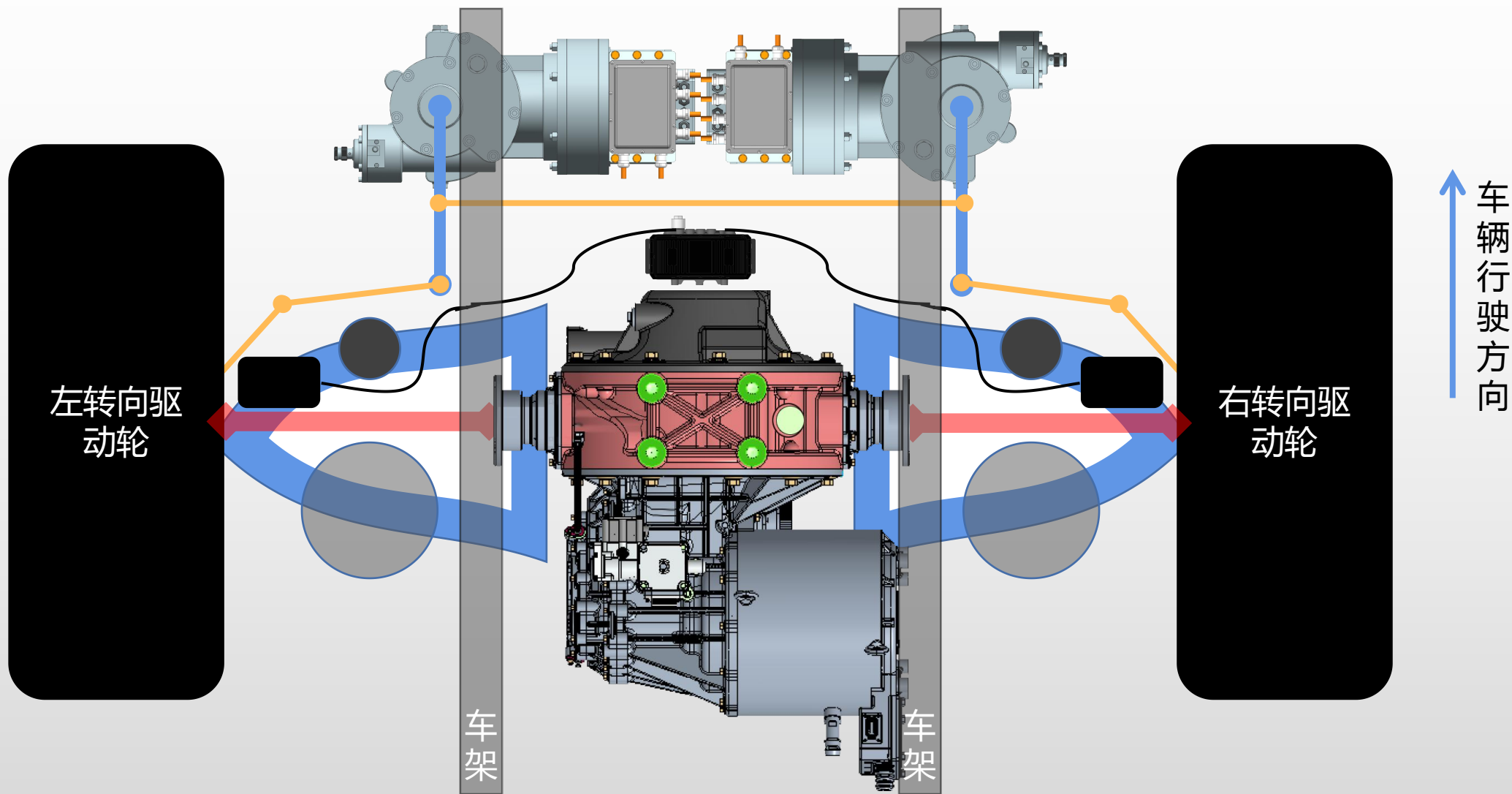

汉沃创新一代中重型商用车电驱动底盘 VS 常规中重型商用车底盘 [以牵引车+挂车为例]

汉沃底盘VS常规底盘：以牵引车+挂车为例

汉沃科技
www.hanworld.tech

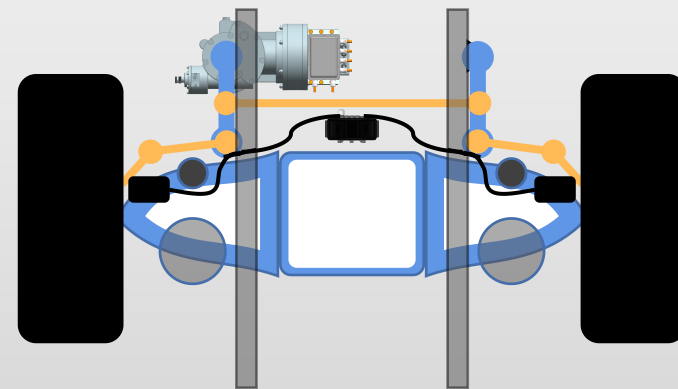
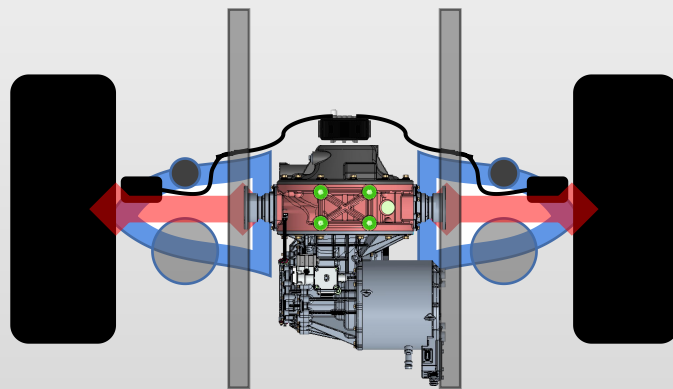
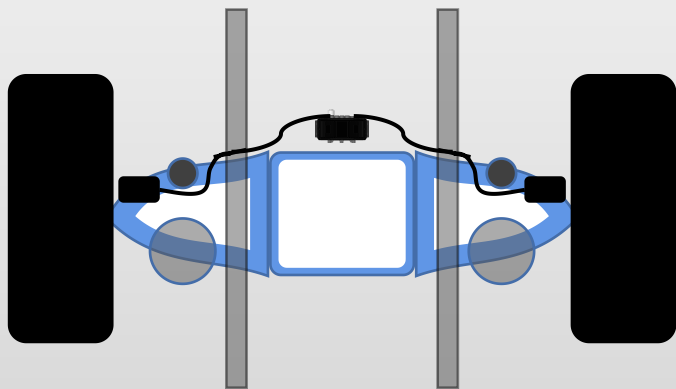

汉沃底盘VS常规底盘：以牵引车+挂车为例

汉沃科技
www.hanworld.tech

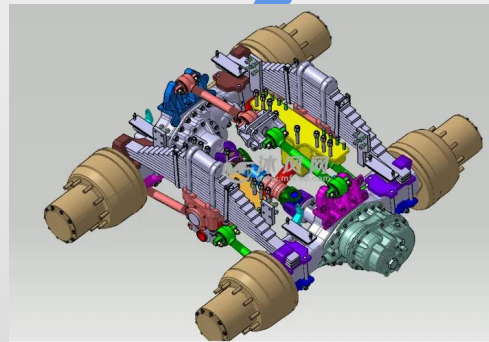

汉沃创新一代中重型商用车电驱动底盘 应用方案 [涵盖98%以上应用场景]

两轴底盘

三轴底盘

四轴底盘

五轴底盘

挂车

汉沃科技
www.hanworld.tech

	第一轴	第二轴	适用车型
形态组合1	形态②	形态③	通用车型
形态组合2	形态④	形态①	适用于轻抛货物运输车型
形态组合3	形态④	形态③	适用于重载货物运输车型、牵引车
形态组合4	形态④	形态④	适用于特种车
形态组合5	形态⑤	形态③	适用于无人车
形态组合6			
形态组合7			
形态组合8			
其他说明			

两轴底盘

三轴底盘

四轴底盘

五轴底盘

挂车

汉沃科技
www.hanworld.tech

	第一轴	第二轴	第三轴	适用车型
形态组合1	形态②	形态③	形态③	通用车型
形态组合2	形态②	形态③	形态①	适用于轻抛货物运输车型
形态组合3	形态②	形态②	形态③	适用于轻抛货物运输车型
形态组合4	形态④	形态③	形态①	适用于载货车
形态组合5	形态④	形态③	形态③	适用于重载货物运输车型、牵引车、特种车、无人车
形态组合6				
形态组合7				
形态组合8				
其他说明				

两轴底盘

三轴底盘

四轴底盘

五轴底盘

挂车

汉沃科技
www.hanworld.tech

	第一轴	第二轴	第三轴	第四轴	适用车型
形态组合1	形态②	形态②	形态③	形态③	通用车型
形态组合2	形态②	形态②	形态③	形态②	适用于轻抛货物运输车型
形态组合3	形态④	形态②	形态①	形态③	适用于重载货物运输车型
形态组合4	形态④	形态③	形态③	形态③	适用于重载货物运输车型、牵引车、特种车、无人车
形态组合5					
形态组合6					
形态组合7					
形态组合8					
其他说明					

两轴底盘

三轴底盘

四轴底盘

五轴底盘

挂车

汉沃科技
www.hanworld.tech

	第一轴	第二轴	第三轴	第四轴	第五轴	适用车型
形态组合1	形态②	形态②	形态④	形态③	形态③	通用车型
形态组合2						
形态组合3						
形态组合4						
形态组合5						
形态组合6						
形态组合7						
形态组合8						
其他说明						

两轴底盘

三轴底盘

四轴底盘

五轴底盘

挂车

汉沃科技
www.hanworld.tech

	第一轴	第二轴	第三轴	适用车型
形态组合1	形态①	形态①	形态①	通用挂车
形态组合2	形态①	形态①	形态③	带驱动挂车，减少牵引车储备动力，增强非摩擦制动
形态组合3				
形态组合4				
形态组合5				
形态组合6				
形态组合7				
形态组合8				
其他说明				

感谢聆听！

汉沃科技
www.hanworld.tech

汇报人：王双
电话：139-9788-1033
服务热线：400-027-8827